

DIMENSIONS 产品尺寸

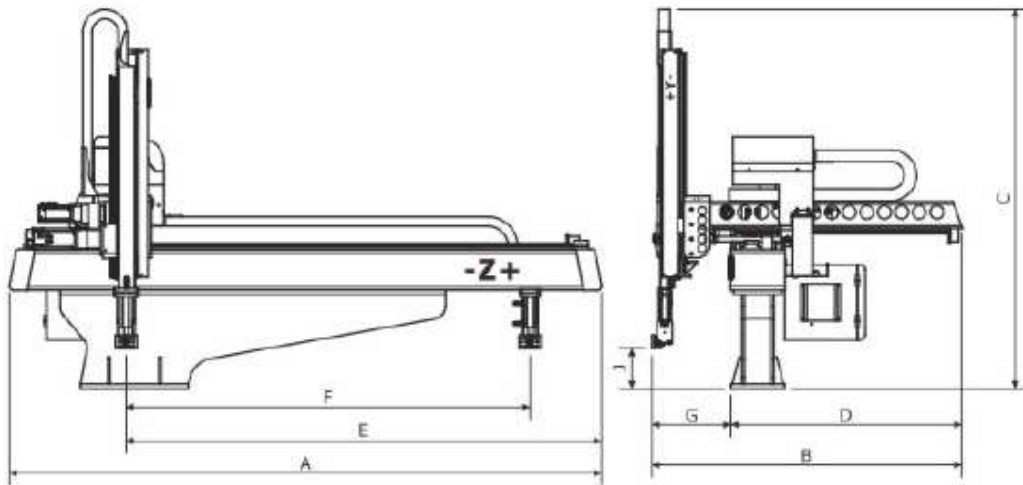

机型 Model	A	B	C	D	E	F	G	H	I	J
SFNK950W	1840	1160	1395	880	1440	1270	280	-	-	135
SFNK1100W	2100	1170	1470	880	1690	1520	280	-	-	170
SFNK1200W	2320	1170	1530	880	1910	1740	280	-	-	170

PARAMETERS 技术参数

机型 Model	适用注塑机 Applied IMN	横行程 Traverse stroke	引拔行程 Crosswise stroke	上下行程 Vertical stroke	最大荷重 Max load	取出时间 Fetch time	全循环时间 Cycle time	净重 Robot weight
	Ton	mm	mm	mm	kg	sec	sec	kg
SFNK950W	200-260	1320	550	950	3	0.65	3.2	180
SFNK1100W	300-400	1580	550	1100	3	0.7	3.5	250
SFNK1200W	400-500	1800	550	1200	3	0.8	3.8	270